

MH 610.0

STIHL



2 - 24 Manual de instruções de serviços



Índice

1	Prefácio.....	2
2	Informações sobre este manual de instruções.....	2
3	Visão geral.....	3
4	Indicações de segurança.....	4
5	Preparar o motocultivador para uso.....	9
6	Remontar o motocultivador.....	9
7	Abastecer o motocultivador.....	13
8	Ajustar o motocultivador para o usuário... ..	14
9	Ligar e desligar o motocultivador.....	14
10	Verificar o motocultivador.....	16
11	Trabalhar com o motocultivador.....	16
12	Após o trabalho.....	17
13	Transporte.....	17
14	Armazenagem.....	18
15	Limpeza.....	18
16	Manutenção.....	19
17	Consertos.....	20
18	Solucionar distúrbios.....	20
19	Dados técnicos.....	22
20	Peças de reposição e acessórios.....	22
21	Descarte.....	22
22	Instruções de segurança para motocultivadores.....	22

1 Prefácio

Prezado cliente,

Queremos agradecer a sua preferência pela STIHL. Nós desenvolvemos e fabricamos os nossos produtos de qualidade superior, de acordo com as necessidades dos nossos clientes. Isso resulta em produtos com alta confiabilidade, mesmo em condições extremas.

A STIHL também se destaca pela excelência em serviços. Nossas Concessionárias garantem assistência técnica especializada e amplo suporte técnico.

A STIHL afirma expressamente ter um comportamento sustentável e responsável com a natureza. Este manual de instruções deve auxiliá-lo a utilizar seu produto STIHL por uma vida útil longa de forma segura e ambientalmente correta.

Agradecemos a sua confiança e desejamos que tenha muita satisfação com seu produto STIHL.



Dr. Nikolas Stihl

Endereço

STIHL Ferramentas Motorizadas Ltda.

Av. São Borja, 3000

93032-524 SÃO LEOPOLDO - RS

Serviço de Atendimento ao Consumidor (SAC):

0800 707 5001

info@stihl.com.br

www.stihl.com.br

CNPJ: 87.235.172/0001-22

IMPORTANTEI LER ANTES DO USO E DEPOIS GUARDAR.

2 Informações sobre este manual de instruções

2.1 Documentos aplicáveis

Observar os regulamentos de segurança locais vigentes.

- ▶ Além deste manual de instruções, ler, entender e guardar os seguintes documentos:
 - Manual de instruções do motor STIHL EHC 600

2.2 Identificação de avisos no texto



PERIGO

- O aviso indica perigos, que resultam em ferimentos graves ou morte.
 - ▶ As medidas mencionadas podem evitar lesões graves ou morte.



ATENÇÃO

- O aviso indica perigos, que **podem** resultar em ferimentos graves ou morte.
 - ▶ As medidas mencionadas podem evitar lesões graves ou morte.

AVISO

- O aviso indica perigos, que podem levar a danos materiais.
 - ▶ As medidas mencionadas podem evitar danos materiais.

2.3 Símbolos no texto



Este símbolo refere-se a um capítulo deste manual de instruções.

3 Visão geral

3.1 Motocultivador

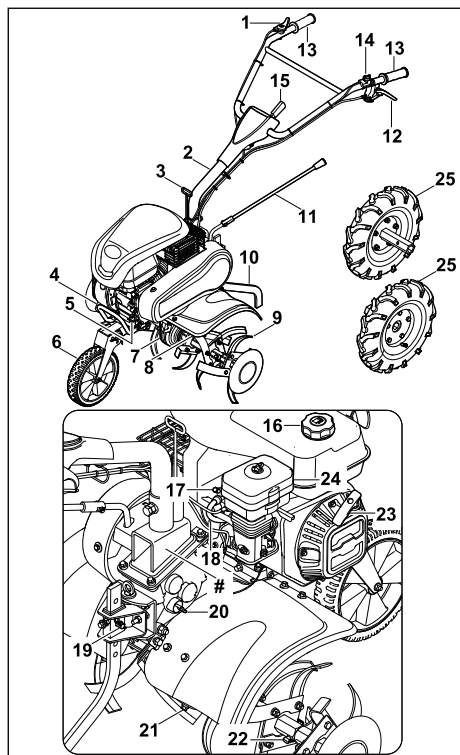

1 Alavanca do acelerador

A alavanca do acelerador serve para acelerar o motor.

2 Barra de condução

A barra de condução serve para segurar, conduzir e transportar o motocultivador.

3 Alavanca da embreagem, ajuste lateral

O ajuste lateral da alavanca de embreagem é utilizado para fazer o ajuste lateral da barra de condução.

4 Alça de transporte

A alça de transporte serve para transportar o motocultivador.

5 Tampa do óleo do motor

A tampa do óleo do motor fecha a abertura para a colocação do óleo do motor.

6 Trem de rodagem

O trem de rodagem é utilizado para transportar o motocultivador.

7 Carcaça da transmissão

A carcaça da transmissão cobre a transmissão.

8 Proteção

A proteção protege o operador de objetos que podem ser arremessados e do contato com as facas.

9 Facas

As facas trabalham o solo.

10 Peça de cultivo

A peça de cultivo é utilizada para ajustar a velocidade e a profundidade de trabalho.

11 Alavanca de mudança de marcha

A alavanca de mudança de marcha serve para ajustar as marchas.

12 Alavanca da embreagem

A alavanca da embreagem engata e desengata o eixo de tração.

13 Cabo da mão

Os cabos das mãos são utilizados para operar, segurar e conduzir o motocultivador.

14 Interruptor principal

O interruptor principal é usado para dar a partida e desligar o motor.

15 Alavanca

A alavanca serve para ajustar a altura da barra de condução.

16 Tampa do tanque de combustível

A tampa do tanque de combustível fecha a abertura por onde se abastece a gasolina.

17 Vela de ignição

A vela de ignição inflama o combustível no motor.

18 Conector da vela de ignição

O conector da vela de ignição conecta o circuito de ignição à vela de ignição.

19 Fixação da peça de cultivo

A fixação da peça de cultivo consiste em um pino e um contrapino e fixa a peça de cultivo.

20 Tampa do óleo da transmissão

A tampa do óleo da transmissão fecha a abertura por onde se abastece o óleo da transmissão.

21 Bujão

O bujão fecha a abertura de drenagem do óleo da transmissão.

22 Contrapino

O contrapino prende a faca.

23 Manípulo de arranque

O manípulo de arranque serve para dar partida no motor.

24 Filtro de ar banhado a óleo

O filtro de ar banhado a óleo filtra o ar aspirado pelo motor.

25 Roda

As rodas são utilizadas para transportar o motocultivador.

Plaqueta de identificação com o número da máquina**3.2 Símbolos**

Estes símbolos podem estar no motocultivador e significam o seguinte:



LWA Nível de potência acústica garantido segundo a Instrução Normativa 2000/14/EC em dB(A) para poder comparar as emissões sonoras de produtos.



Não descartar o produto no lixo doméstico.



Indica a posição do interruptor principal.



Se a alavanca da embreagem for pressionada: a tração está ligada.
Se a alavanca da embreagem não estiver pressionada: a tração está desligada.

120R

Indica a marcha engatada.

4 Indicações de segurança**4.1 Símbolos de avisos**

Os símbolos de avisos colocados no motocultivador significam o seguinte:



Observar as indicações de segurança e as medidas a serem adotadas.



Ler, entender e guardar o manual de instruções.



Observar as indicações de segurança para objetos lançados e as medidas a serem adotadas.



Manter a distância de segurança.



Não tocar nas facas em movimento.



Tirar o conector da vela de ignição durante o transporte, armazenamento, manutenção ou reparo.



Usar proteção para os olhos e ouvidos.



Não tocar em superfícies quentes.

**4.2 Utilização prevista**

O motocultivador STIHL MH 610.0 é utilizado para soltar e cultivar solos, trabalhar em aditivos do solo e criar sulcos.

A largura de trabalho formada pelas facas não deve exceder 79 cm.

⚠ ATENÇÃO

- Se o motocultivador não for utilizado conforme especificado, pessoas poderão sofrer ferimentos graves ou fatais e podem ocorrer danos materiais.
 - ▶ Utilizar o motocultivador conforme descrito neste manual de instruções e no manual de instruções para o motor.

4.3 Requisitos que o usuário deve respeitar**⚠ ATENÇÃO**

- Usuários sem a devida instrução não são capazes de reconhecer ou de avaliar corretamente os perigos do motocultivador. O usuário ou outras pessoas podem sofrer ferimentos graves ou fatais.
 - ▶ Ler, entender e guardar o manual de instruções.
- ▶ Se o motocultivador for transferido a uma outra pessoa: entregar junto o manual de instruções do motocultivador e do motor.
- ▶ Assegurar-se de que o usuário atenda aos seguintes requisitos:

- O usuário está descansado.
 - O usuário está apto física, sensorial e mentalmente para operar e trabalhar com o motocultivador. Se o usuário apresentar limitações físicas, sensoriais ou mentais para operar o equipamento, ele somente poderá trabalhar de forma supervisionada com o equipamento ou sob as instruções de uma pessoa responsável.
 - O usuário consegue reconhecer e avaliar os riscos que o motocultivador apresenta.
 - O usuário está ciente que ele é responsável por acidentes e danos.
 - O usuário é maior de idade ou ele está sendo respectivamente treinado de acordo com as leis trabalhistas nacionais sob a supervisão de um profissional.
 - O usuário foi treinado por um técnico de um Ponto de Vendas STIHL antes de trabalhar pela primeira vez com o motocultivador.
 - O usuário não está sob o efeito de álcool, medicamentos ou drogas.
- ▶ Em caso de dúvidas: contatar um Ponto de Vendas STIHL.
- Durante o trabalho, pode haver formação de poeira. Poeira inalada pode prejudicar a saúde e desencadear reações alérgicas.
 - ▶ No caso de haver formação de poeira: usar uma máscara de proteção contra pó.
 - Roupas inadequadas podem enroscar em madeira, arbustos e no motocultivador. Usuários sem a roupa adequada podem sofrer ferimentos graves.
 - ▶ Usar roupas justas.
 - ▶ Tirar xales e acessórios.
 - Durante o trabalho, o usuário pode entrar em contato com as facas. O usuário pode ser gravemente ferido.
 - ▶ Usar botas de proteção com biqueira de aço.
 - ▶ Vestir calças compridas feitas de material resistente.
 - Durante a limpeza ou manutenção, o usuário pode entrar em contato com as facas. O usuário pode sofrer ferimentos.
 - ▶ Usar luvas de proteção feitas com material resistente.
 - Se o usuário usar calçados inadequados, ele pode escorregar. O usuário pode sofrer ferimentos.
 - ▶ Usar calçados firmes e fechados com sola antiderrapante.

4.4 Roupas e equipamentos

▲ ATENÇÃO

- Durante o trabalho, cabelos compridos podem ser puxados para dentro do motocultivador. O usuário pode ser gravemente ferido.
 - ▶ Prender cabelos compridos e protegê-los de forma que não possam ser sugados pelo motocultivador.
- Durante o trabalho, objetos podem ser lançados em alta velocidade. O usuário pode sofrer ferimentos.
 - ▶ Usar óculos de proteção bem ajustados. Os óculos de proteção adequados são testados de acordo com a norma EN 166 ou de acordo com regulamentos nacionais e podem ser adquiridos no mercado de acordo com a respectiva identificação.
 - ▶ Vestir calças compridas feitas de material resistente.
- Há geração de ruído durante o trabalho. O ruído pode prejudicar a audição.
 - ▶ Utilizar um protetor auricular.



4.5 Área de trabalho e arredores

▲ ATENÇÃO

- Pessoas não envolvidas no trabalho, crianças e animais podem não reconhecer e não avaliar corretamente os perigos do motocultivador nem reconhecer ou avaliar objetos lançados em alta velocidade. Pessoas não envolvidas no trabalho, crianças e animais podem sofrer ferimentos graves e pode haver danos materiais.
 - ▶ Manter as pessoas não envolvidas no trabalho, crianças e animais afastados da zona de trabalho.
- ▶ Manter uma distância dos objetos.
- ▶ Não deixar o motocultivador sem vigilância.
- ▶ Assegurar que crianças não possam brincar com o motocultivador.
- Quando o motor está funcionando, gases de escape quentes fluem para fora do silenciador. Os gases de escape quentes podem incendiar materiais inflamáveis e causar incêndios.
 - ▶ Manter o jato de escape longe de materiais inflamáveis.



4.6 Situação segura de funcionamento

4.6.1 Motocultivador

O motocultivador está em condições de funcionamento seguro se forem atendidos os seguintes requisitos:

- O motocultivador não está danificado.
- As facas ou rodas são montadas aos pares.
- Não há vazamento de gasolina do motocultivador.
- O tanque de combustível está fechado com a tampa.
- Não há vazamento de óleo do motor do motocultivador.
- A tampa do óleo do motor está fechada.
- O filtro de ar banhado a óleo está fechado.
- Não há vazamento de óleo da transmissão na carcaça da transmissão.
- A tampa do óleo da transmissão está fechada.
- O bujão está fechado.
- O motocultivador está limpo.
- Os elementos de manejo estão funcionando e não foram alterados.
- As facas ou rodas estão instaladas corretamente.
- Os acessórios instalados no motocultivador são originais da STIHL.
- Os acessórios estão instalados corretamente.

▲ ATENÇÃO

- Em condições não conformes com a segurança, é possível que alguns componentes não funcionem corretamente, dispositivos de segurança sejam desativados e haja vazamento de combustível. Pessoas podem sofrer ferimentos graves ou fatais.
 - ▶ Trabalhar com um motocultivador íntegro.
 - ▶ Se houver vazamento de gasolina do motocultivador: não trabalhar com o motocultivador e consultar um Ponto de Vendas STIHL.
 - ▶ Fechar a tampa do tanque de combustível.
 - ▶ Se o óleo do motor vazar do motocultivador: não trabalhar com o motocultivador e consultar um Ponto de Vendas STIHL.
 - ▶ Fechar a tampa do óleo do motor.
 - ▶ Se houver vazamento de óleo da transmissão do motocultivador: não trabalhar com o motocultivador e consultar um Ponto de Vendas STIHL.
 - ▶ Fechar a tampa do óleo da transmissão.
 - ▶ O bujão está bem apertado.
 - ▶ Se o motocultivador estiver sujo: limpar o motocultivador.

- ▶ Não modificar o motocultivador. Exceção: instalação de facas ou rodas.
- ▶ Se os elementos de manejo não estiverem funcionando: não trabalhar com o motocultivador.
- ▶ Somente instalar acessórios originais STIHL neste motocultivador.
- ▶ Instalar as facas e rodas conforme descrito neste manual de instruções.
- ▶ Instalar os acessórios conforme descrito neste manual de instruções ou no manual de instruções do acessório.
- ▶ Não inserir objetos nas aberturas do motocultivador.
- ▶ Substituir as etiquetas de avisos gastas ou danificadas.
- ▶ Em caso de dúvidas: contatar um Ponto de Vendas STIHL.

4.6.2 Facas

As facas estão conforme as exigências se forem atendidos os seguintes requisitos:

- As facas não estão danificadas.
- As facas não estão deformadas.
- As facas estão instaladas corretamente.

▲ ATENÇÃO

- Se o motocultivador não estiver em condições adequadas de segurança, o usuário poderá perder o controle do equipamento. Pessoas podem sofrer ferimentos graves.
 - ▶ Trabalhar com facas íntegras.
 - ▶ Em caso de dúvidas: contatar um Ponto de Vendas STIHL.

4.7 Combustível e abastecimento

▲ ATENÇÃO

- O combustível utilizado para este motocultivador é a gasolina. A gasolina é altamente inflamável. Se a gasolina entrar em contato com fogo aberto ou objetos quentes, ela pode causar incêndios ou explosões. Pessoas podem sofrer ferimentos graves ou fatais e pode haver danos materiais.
 - ▶ Proteger a gasolina de calor e fogo.
 - ▶ Não derramar gasolina.
 - ▶ Caso gasolina tenha sido derramada: limpá-la com um pano e somente tentar ligar o motor quando todas as peças do motocultivador estiverem secas.
 - ▶ Não fumar.
 - ▶ Não abastecer perto de fogo.
 - ▶ Antes de abastecer, desligar o motor e deixá-lo esfriar.

- ▶ Se for necessário esvaziar o tanque: fazer isso ao ar livre.
- ▶ Ligar o motor a, no mínimo, três metros de distância do local de abastecimento.
- ▶ Nunca guardar o motocultivador com gasolina no tanque no interior de um edifício.
- Vapores de gasolina inalados podem intoxicar pessoas.
 - ▶ Não inalar os vapores de gasolina.
 - ▶ Abastecer somente em locais bem ventilados.
- O motocultivador aquece durante o trabalho. A gasolina se expande e pode ocorrer sobrepressão no tanque de combustível. Ao abrir a tampa do tanque de combustível, é possível que a gasolina espirre para fora. Essa gasolina que espirra para fora pode se incendiar. O usuário pode ser gravemente ferido.
 - ▶ Deixar o motocultivador esfriar e só abrir a tampa do tanque de combustível quando o equipamento estiver frio.
- Roupas que entram em contato com gasolina são mais inflamáveis. Pessoas podem sofrer ferimentos graves ou fatais e pode haver danos materiais.
 - ▶ Se a roupa entrar em contato com a gasolina: trocar de roupa.
- A gasolina pode prejudicar o meio ambiente.
 - ▶ Não derramar gasolina.
 - ▶ Descartar a gasolina de acordo com a legislação e de modo ambientalmente correto.
- Se a gasolina entrar em contato com a pele ou com os olhos, eles podem apresentar irritação.
 - ▶ Evitar o contato com gasolina.
 - ▶ Se ocorreu contato com a pele: lavar as áreas afetadas com bastante água e sabão.
 - ▶ Se ocorreu contato com os olhos: lavá-los por, no mínimo, 15 minutos com bastante água e consultar um médico.
- A gasolina que transbordou pode incendiar-se. Pessoas podem sofrer ferimentos graves ou fatais e pode haver danos materiais.
 - ▶ Limpar as superfícies que foram contaminadas com gasolina.
 - ▶ Somente ligar a ignição depois que todos os vapores de gasolina tenham evaporado.
- O sistema de ignição do motocultivador gera faíscas. As faíscas podem escapar para o exterior e causar fogo e explosões em ambientes inflamáveis ou explosivos. Pessoas podem sofrer ferimentos graves ou fatais e pode haver danos materiais.
 - ▶ Utilizar as velas de ignição conforme descrito no manual de instruções do motor.
 - ▶ Aparafusar a vela de ignição e apertá-la firmemente.
 - ▶ Pressionar o conector da vela de ignição firmemente.
- Se o motocultivador for abastecido com gasolina imprópria para o motor, o equipamento pode ser danificado.
 - ▶ Utilizar gasolina fresca, sem chumbo e de marca conhecida.
 - ▶ Observar as especificações do manual de instruções do motor.

4.8 Trabalho

⚠ ATENÇÃO

- Se o usuário não ligar o motor corretamente, ele poderá perder o controle sobre o motocultivador. O usuário pode ser gravemente ferido.
 - ▶ Ligar o motor conforme descrito neste manual de instruções.
- Em determinadas situações, o usuário não consegue mais trabalhar concentrado. O usuário pode perder o controle sobre o motocultivador, tropeçar, cair e sofrer ferimentos graves.
 - ▶ Trabalhar com calma e concentração.
 - ▶ Se as condições de luminosidade e visualização forem ruins: não trabalhar com o motocultivador.
 - ▶ Operar o motocultivador sozinho.
 - ▶ Conduzir as facas perto do solo.
 - ▶ Prestar atenção aos obstáculos.
 - ▶ Não inclinar o motocultivador.
 - ▶ Ao trabalhar em solo pedregoso ou duro: não trabalhar com rotação máxima.
 - ▶ Trabalhar de pé no chão e manter o equilíbrio.
 - ▶ Se aparecerem sinais de cansaço: fazer uma pausa.
 - ▶ Ao trabalhar em terreno inclinado: fazê-lo transversalmente à inclinação.
 - ▶ Não trabalhar em terrenos com inclinação superior a 15° (26,8%).
- Quando o motor está funcionando, há a geração de gases de escape. Gases de escape inalados podem intoxicar as pessoas.
 - ▶ Não inalar gases de escape.
 - ▶ Trabalhar com o motocultivador em local bem ventilado.
 - ▶ Em caso de náuseas, dores de cabeça, distúrbios visuais, distúrbios auditivos ou tontura: interromper o trabalho e procurar um médico.

- Se o usuário estiver usando protetor auricular e o motor estiver funcionando, é possível que ele não seja capaz de perceber e avaliar ruídos.
 - ▶ Trabalhar com calma e concentração.
- As facas que estão girando podem cortar o usuário. O usuário pode ser gravemente ferido.



- ▶ Não tocar nas facas em movimento.

- Se as facas forem bloqueadas por um objeto e isso gerar uma aceleração, o motocultivador pode ser danificado.
 - ▶ Desligar o motor. Só então retirar o objeto.
- Se o motocultivador mudar de alguma forma durante o trabalho ou se ele se comportar de modo estranho, é possível que o motocultivador não esteja em conformidade com as condições de segurança. Pessoas podem sofrer ferimentos graves e pode haver danos materiais.
 - ▶ Interromper o trabalho e procurar um Ponto de Vendas STIHL.
- Durante o trabalho podem ocorrer vibrações no motocultivador.
 - ▶ Usar luvas de proteção.
 - ▶ Fazer pausas no trabalho.
 - ▶ Se surgirem indícios de problema circulatório: procurar um médico.
- Ao soltar a alavanca da embreagem, as facas continuam funcionando por um curto período de tempo. Pessoas podem sofrer ferimentos graves.
 - ▶ Aguardar até que as facas estejam paradas.

▲ PERIGO

- Se o trabalho for realizado perto de cabos e fios condutores de eletricidade, as facas podem entrar em contato com esses cabos ou fios e danificá-los. O usuário pode sofrer ferimentos graves ou fatais.
 - ▶ Não trabalhar em áreas com condutores de eletricidade.

4.9 Transporte

▲ ATENÇÃO

- A carcaça da transmissão pode ficar quente durante o trabalho. O usuário pode se queimar.
 - ▶ Não tocar na carcaça da transmissão quente.

- Durante o transporte, o motocultivador pode tombar ou se mover. Pessoas podem sofrer ferimentos e pode haver danos materiais.
 - ▶ Desligar o motor.



- ▶ Remover o conector da vela de ignição.

- ▶ Prender o motocultivador com cintas tensionadoras, cintos ou uma rede de forma que ele não possa tombar nem se mover.
- Após o funcionamento do motor, é possível que o silenciador e o motor estejam quentes. O usuário pode se queimar.
 - ▶ Incliná-lo motocultivador na direção do usuário e empurrar.
- O motocultivador é pesado. O usuário pode se machucar se ele carregar o motocultivador sozinho.
 - ▶ Usar luvas de proteção.
 - ▶ Carregar o motocultivador a dois.

4.10 Armazenamento

▲ ATENÇÃO

- Crianças são incapazes de reconhecer e avaliar os riscos que o motocultivador apresenta. Crianças podem sofrer ferimentos graves.
 - ▶ Desligar o motor.
 - ▶ Guardar o motocultivador longe do alcance de crianças.
- Os contatos elétricos no motocultivador e em componentes metálicos podem apresentar corrosão devido à umidade. O motocultivador pode ser danificado.
 - ▶ Guardar o motocultivador limpo e seco.

4.11 Limpeza, manutenção e reparo

▲ ATENÇÃO

- Se o motor estiver funcionando durante a limpeza, a manutenção ou o reparo, as facas podem começar a funcionar acidentalmente. Pessoas podem sofrer ferimentos graves e pode haver danos materiais.
 - ▶ Desligar o motor.
 - ▶ Remover o conector da vela de ignição.



- Após o funcionamento do motor, é possível que o silenciador e o motor estejam quentes. Pessoas podem se queimar.
 - ▶ Aguardar até que o silenciador e o motor tenham esfriado.

- A carcaça da transmissão pode ficar quente durante o trabalho. O usuário pode se queimar.
 - ▶ Não tocar na carcaça da transmissão quente.
- Produtos de limpeza fortes, limpeza com jato d'água ou o uso de objetos pontiagudos podem danificar o motocultivador ou as facas. Se o motocultivador ou as facas não forem limpos de forma adequada, é possível que os componentes não funcionem mais corretamente e os dispositivos de segurança sejam desativados. Pessoas podem sofrer ferimentos graves.
 - ▶ Limpar o motocultivador e as facas conforme descrito neste manual de instruções.
- Se o motocultivador ou as facas não receberem manutenção adequada ou não forem reparados conforme descrito neste manual de instruções, é possível que alguns componentes não funcionem corretamente e dispositivos de segurança sejam desativados. Pessoas podem sofrer ferimentos graves ou fatais.
 - ▶ Fazer a manutenção ou reparar o motocultivador e as facas conforme descrito neste manual de instruções.
- Durante a limpeza das facas, o usuário pode se cortar em gumes afiados. O usuário pode sofrer ferimentos.
 - ▶ Usar luvas de proteção feitas com material resistente.

5 Preparar o motocultivador para uso

5.1 Preparar o motocultivador para uso

Antes de iniciar cada trabalho, sempre realizar as seguintes etapas:

- ▶ Certificar-se que o estado dos seguintes componentes esteja em conformidade com as exigências de segurança:
 - Motocultivador, 4.6.1.
 - Facas, 4.6.2.
- ▶ Limpar o motocultivador, 15.1.
- ▶ Colocar as facas, 6.1.1.
- ▶ Colocar a peça de cultivo, 6.3.
- ▶ Montar o trem de rodagem, 6.4.
- ▶ Montar a barra de condução, 6.5.
- ▶ Instalar proteção e coberturas, 6.6.
- ▶ Colocar a alavanca da mudança de marcha, 6.7.
- ▶ Abastecer óleo da transmissão, 6.8.

- ▶ Controlar o nível do óleo da transmissão, 16.3.
- ▶ Colocar óleo do motor, 6.9.
- ▶ Encher o filtro de ar banhado a óleo, 6.10.
- ▶ Abastecer o motocultivador, 7.1.
- ▶ Ajustar a barra de condução para o usuário, 8.1.
- ▶ Verificar os elementos de manejo, 10.1.
- ▶ Se não for possível seguir as etapas: não utilizar o motocultivador e procurar um Ponto de Vendas STIHL.

6 Remontar o motocultivador

6.1 Colocar e remover as facas

6.1.1 Colocar as facas.

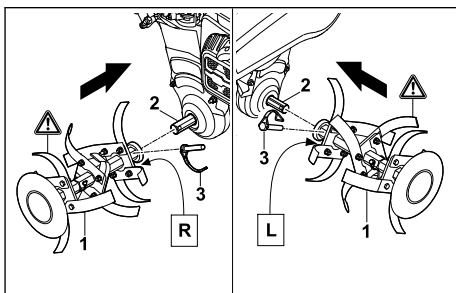

- ▶ Empurrar as facas (1) no eixo de tração (2) de modo que os furos fiquem alinhados.
- ▶ Empurrar o contrapino (3) através dos furos no eixo de tração (2) e rebater a barra de segurança, fechando-a. As facas (1) estão presas.

6.1.2 Remover as facas

- ▶ Desligar o motor.
- ▶ Puxar o contrapino.
- ▶ Remover as facas.
- ▶ Empurrar o contrapino através dos furos do eixo de tração. Os contrapinos estão guardados.

6.2 Colocar e remover as rodas

6.2.1 Montar as rodas

- ▶ Desligar o motor.
- ▶ Abrir a válvula nas rodas e soltar o ar.

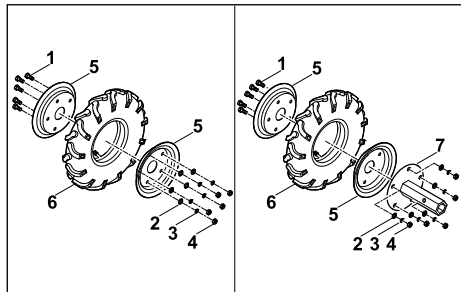

- ▶ Retirar parafusos (1) com arruelas (2), anéis elásticos (3) e porcas (4).
- ▶ Remover as metades do aro (5) do pneu (6).
- ▶ Colocar as metades do aro (5) e o alojamento do eixo (7) no pneu (6) de modo que os furos fiquem alinhados.
- ▶ Inserir os parafusos (1).
- ▶ Colocar as arruelas (2) e os anéis elásticos (3) nos parafusos (1).
- ▶ Colocar as porcas (4) e apertá-las firmemente.

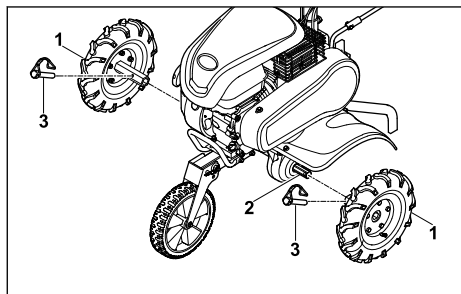

- ▶ Empurrar as rodas (1) no eixo de tração (2) de modo que os furos fiquem alinhados.
- ▶ Empurrar o contrapino (3) através dos furos no eixo de tração (2) e rebater a barra de segurança, fechando-a. As rodas (1) são fixadas.

6.2.2 Remover as rodas

- ▶ Desligar o motor.
- ▶ Puxar o contrapino.
- ▶ Remover as rodas.
- ▶ Empurrar o contrapino através dos furos do eixo de tração. Os contrapinos estão guardados.

6.3 Colocar a peça de cultivo

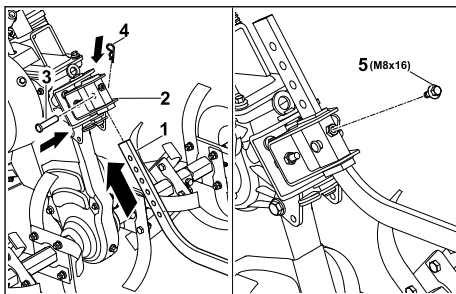

- ▶ Encaixar a peça de cultivo (1) por baixo no adaptador (2) de forma que o furo no adaptador (2) fique alinhado com o furo inferior da peça de cultivo (1).
- ▶ Colocar o pino (3).
- ▶ Empurrar o contrapino (4) através do furo no pino (3).
- ▶ Enroscar o parafuso (5) e apertá-lo. A peça de cultivo está presa.

6.4 Montar o trem de rodagem

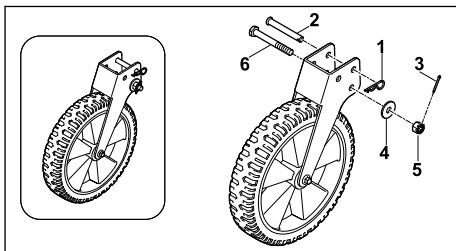

- ▶ Puxar o contrapino (1) e retirar o pino (2).
- ▶ Puxar o contrapino (3), desrosquear a porca de coroa (4), retirar a arruela (5) e o parafuso (6).

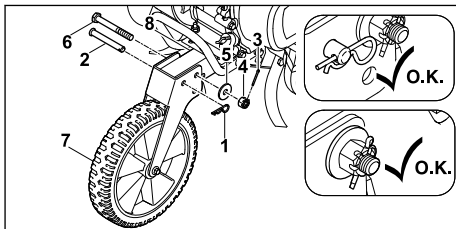

- ▶ Empurrar o trem de rodagem (7) no chassi (8) de modo que os furos fiquem alinhados.
- ▶ Introduzir o parafuso (6) no furo traseiro.
- ▶ Colocar a arruela (5) no parafuso (6).
- ▶ Rosquear a porca de coroa (4) e apertá-la.

- ▶ Empurrar o contrapino (3) através da porca de coroa (4).
- A porca de coroa (5) está fixada.
- ▶ Inserir o pino (2) no furo frontal.
- ▶ Empurrar o contrapino (1) através do furo no pino (2).
- O pino (2) fica preso e o trem de rodagem (7) é fixo.

O trem de rodagem não deve ser desmontado novamente.

6.5 Montar a barra de condução

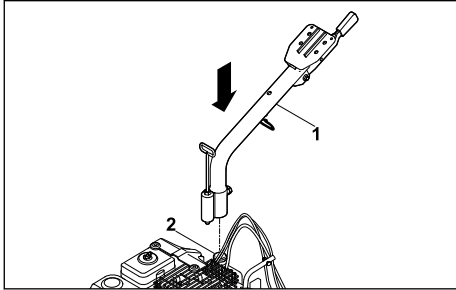

- ▶ Colocar a parte inferior da haste de condução (1) sobre o suporte (2).

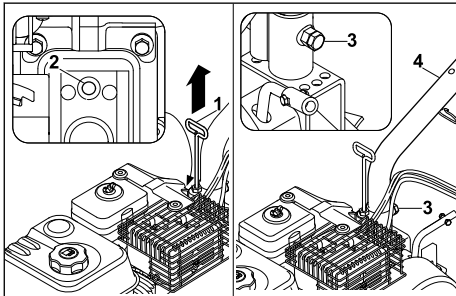

- ▶ Puxar a alavanca (1) para cima, girar e engatar na posição intermediária (2).
- ▶ Aparafusar o parafuso (3).
- A parte inferior da haste de condução (4) está fixada.

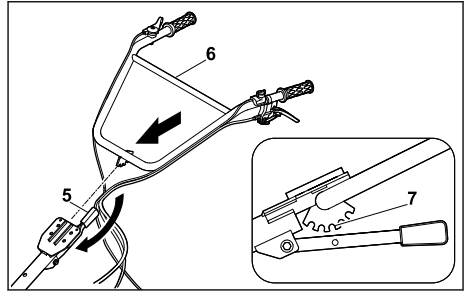

- ▶ Pressionar a alavanca (5) para baixo e mantê-la pressionada.
- ▶ Inserir a parte superior da haste de condução (6) na regulagem intermediária (7).
- ▶ Soltar a alavanca (5) e engatar a parte superior da haste de condução (6) na regulagem intermediária (7).
- A parte superior da haste de condução (6) está fixada.

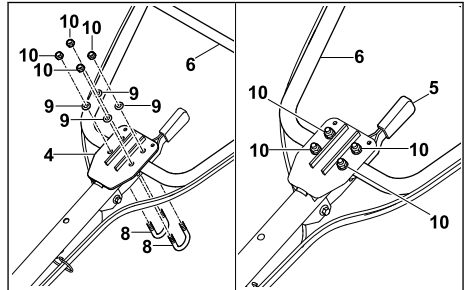

- ▶ Inserir a abraçadeira tipo U (8) na parte inferior da haste de condução (4).
- ▶ Colocar a parte superior da haste de condução (6) com a abraçadeira tipo U (8), arruelas (9) e porcas (10).
- ▶ Apertar as porcas (10) de modo que a parte superior da haste de condução (6) possa ser ajustada ao abrir a alavanca (5).

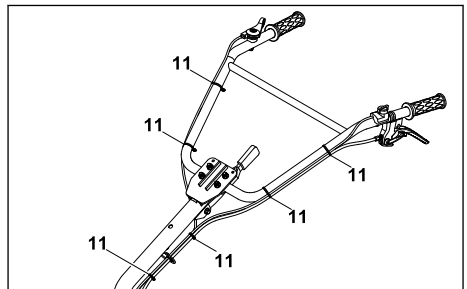

- ▶ Fixar os cabos de controle com braçadeiras de cabo (11) na barra de condução em intervalos regulares.

6.6 Instalar proteção e coberturas

6.6.1 Montar a proteção

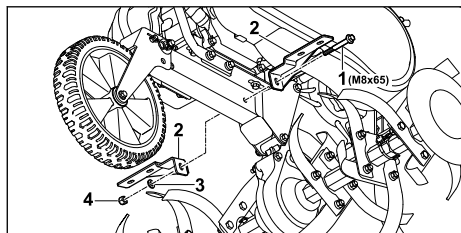

- ▶ Introduzir o parafuso (1) com suportes (2) de modo que os furos fiquem alinhados.
- ▶ Colocar a arruela (3) no parafuso (1).
- ▶ Rosquear a porca (4) e apertá-la.

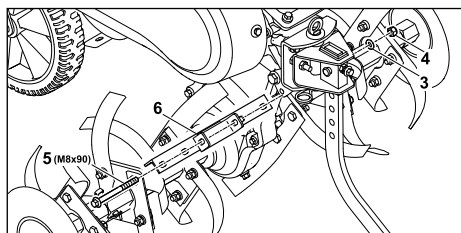

- ▶ Introduzir o parafuso (5) com suporte (6).
- ▶ Colocar a arruela (3) no parafuso (5).
- ▶ Rosquear a porca (4) e apertá-la.

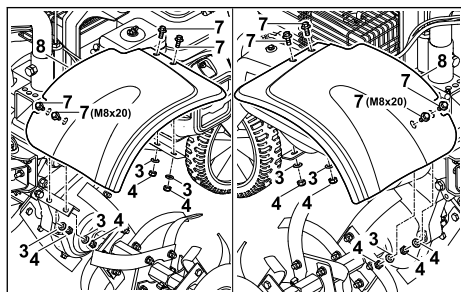

- ▶ Introduzir parafusos (7) com chapa de proteção (8).
- ▶ Colocar as arruelas (3) nos parafusos (7).
- ▶ Colocar as porcas (4) e apertá-las firmemente.

6.6.2 Colocar as coberturas

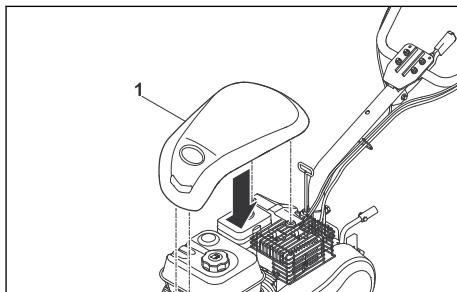

- ▶ Encaixar a cobertura (1).

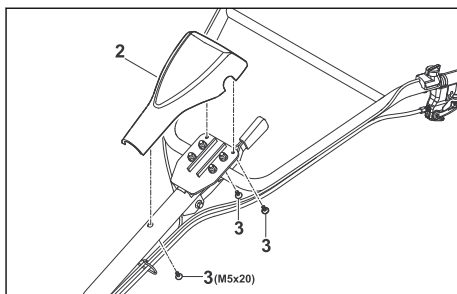

- ▶ Encaixar a cobertura (2) na barra de condução.
- ▶ Aparafusar os parafusos (3).

6.7 Colocar a alavanca da mudança de marcha

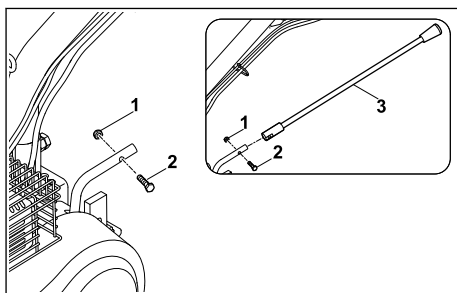

- ▶ Desrosquear a porca (1) e retirar o parafuso (2).
- ▶ Empurrar a alavanca da mudança de marcha (3) no suporte de modo que os furos fiquem alinhados.
- ▶ Colocar o parafuso (2).
- ▶ Rosquear a porca (1) e apertá-la.

6.8 Abastecer óleo da transmissão

O óleo da transmissão lubrifica e arrefece a transmissão do motocultivador.

AVISO

- No momento da entrega, não há óleo da transmissão no equipamento. Dar a partida no motor sem óleo da transmissão, ou com muito pouco óleo da transmissão, pode danificar o motocultivador.
 - ▶ Antes de dar a partida, verificar o nível do óleo da transmissão e, se necessário, completar o nível correspondentemente.
-
- ▶ Desligar o motor.
 - ▶ Colocar o motocultivador sobre uma superfície plana.
 - ▶ Limpar a área ao redor da tampa do óleo da transmissão com um pano umedecido.

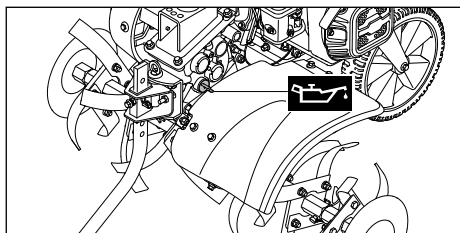

- ▶ Girar a tampa do óleo da transmissão em sentido anti-horário até que ela possa ser removida.
- ▶ Retirar a tampa do óleo da transmissão.
- ▶ Encher com 1,25 l de óleo da transmissão SAE10W30 de modo que ele não seja derramado.
- ▶ Colocar a tampa do óleo da transmissão no bocal de enchimento.
- ▶ Girar a tampa do óleo da transmissão no sentido horário e apertá-la bem com a mão. O bocal de enchimento do óleo está fechado.

6.9 Colocar óleo do motor

O óleo do motor lubrifica e arrefece o motor.

A especificação do óleo do motor e o volume a ser colocado são dados no manual de instruções do motor.

AVISO

- No momento da entrega, não há óleo do motor no motor. Dar a partida no motor sem óleo do motor, ou com muito pouco óleo do motor, pode danificar o motocultivador.
 - ▶ Verificar o nível do óleo do motor antes de cada partida e, se necessário, completar o nível com óleo do motor.
-
- ▶ Colocar o óleo do motor conforme descrito no manual de instruções do motor.

6.10 Encher o filtro de ar banhado a óleo

O filtro de ar banhado a óleo filtra o ar aspirado pelo motor.

AVISO

- No momento da entrega, não há óleo do motor no filtro de ar banhado a óleo. Dar a partida no motor sem óleo do motor ou muito pouco no filtro de ar banhado a óleo pode danificar o motocultivador.
 - ▶ Antes de cada partida, verificar o nível do óleo do motor no filtro de ar banhado a óleo e, se necessário, completar.

A especificação do óleo do motor e o volume a ser colocado são dados no manual de instruções do motor.

7 Abastecer o motocultivador

7.1 Abastecer o motocultivador

AVISO

- Se o motocultivador não for abastecido com o combustível certo, ele poderá ser danificado.
 - ▶ Observar as especificações do manual de instruções do motor.
-
- ▶ Desligar o motor.
 - ▶ Colocar o motocultivador sobre uma superfície plana.
 - ▶ Abrir a cobertura.
 - ▶ Limpar a área ao redor da tampa do tanque de combustível com um pano umedecido.

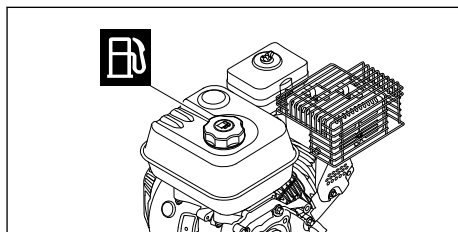

- ▶ Girar a tampa do tanque de combustível em sentido anti-horário até que possa ser removida.
- ▶ Remover a tampa do tanque de combustível.
- ▶ Abastecer o combustível sem derramá-lo para fora do tanque e de forma que no mínimo os 15 mm superiores até a borda do tanque fiquem livres.
- ▶ Colocar a tampa do tanque de combustível no tanque.

- ▶ Girar a tampa no sentido horário e apertá-la bem com a mão.
O tanque de combustível está fechado.

8 Ajustar o motocultivador para o usuário

8.1 Ajustar a altura da barra de condução

A barra de condução pode ser ajustada em cinco níveis distintos de altura.

- ▶ Desligar o motor.
- ▶ Colocar o motocultivador sobre uma superfície plana.

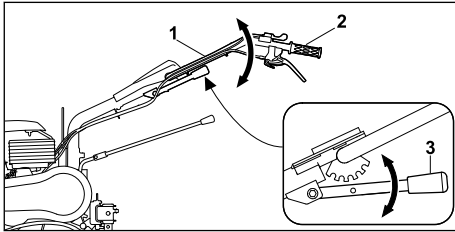

- ▶ Segurar a barra de condução (1) com uma das mãos pelo cabo da mão (2).
- ▶ Pressionar a alavanca (3) para baixo com a outra mão e mantê-la pressionada.
- ▶ Colocar a barra de condução (1) na posição desejada.
- ▶ Soltar a alavanca (3).
A barra de condução está engatada.

8.2 Ajustar a barra de condução lateralmente

A barra de condução pode ser ajustada lateralmente em três posições.

- ▶ Desligar o motor.
- ▶ Colocar o motocultivador sobre uma superfície plana.

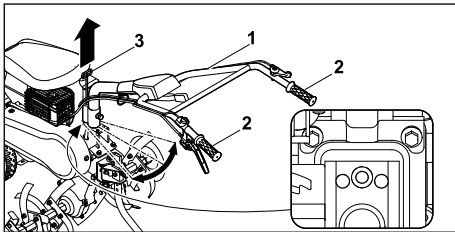

- ▶ Segurar a barra de condução (1) com uma das mãos em um dos cabos de mão (2).
- ▶ Puxar a alavanca (3) para cima com a outra mão.

- ▶ Colocar a barra de condução (1) na posição desejada.
- ▶ Soltar a alavanca (3).
A barra de condução está engatada.

9 Ligar e desligar o motocultivador

9.1 Ligar e desligar o motor

9.1.1 Ligar o motor

- ▶ Colocar o motocultivador sobre uma superfície plana.
- ▶ Regular a marcha lenta.

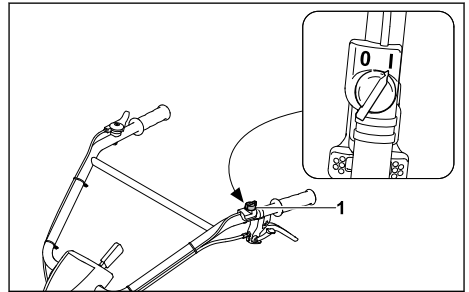

- ▶ Colocar o interruptor principal (1) na posição I.

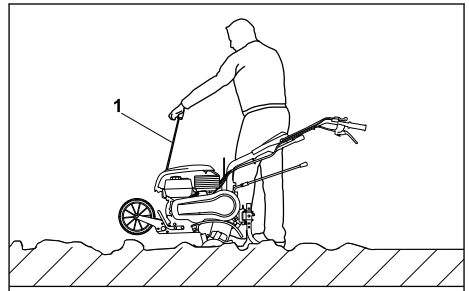

- ▶ Puxar o manípulo de arranque (1) lentamente com a mão direita, até sentir que há resistência.
- ▶ Puxar o manípulo de arranque (1) com rapidez e conduzir de volta, até que o motor esteja funcionando.
- ▶ Se o motor não ligar: seguir o manual de instruções do motor.

9.1.2 Desligar o motor

- ▶ Colocar o motocultivador sobre uma superfície plana.
- ▶ Desligar a tração.
O acionamento é desengatado e o eixo de tração para de girar.

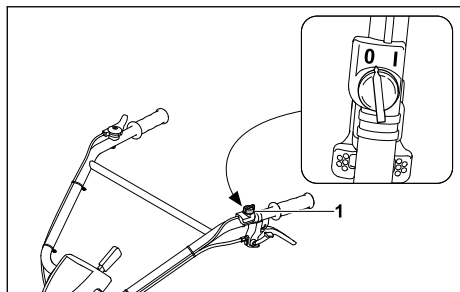

- ▶ Colocar o interruptor principal (1) na posição 0.
O motor desliga.

9.2 Engatar a marcha

É possível ajustar quatro marchas.

- 0 = marcha lenta
 - A marcha lenta é utilizada para dar partida no motor ou para retardar o motocultivador com o motor em funcionamento.
- 1 = velocidade de avanço mais lenta
 - A velocidade de avanço mais lenta é selecionada para soltar o solo firme ou para a criação de sulcos.
- 2 = velocidade de avanço mais rápida
 - A velocidade de avanço mais rápida é utilizada ao incorporar aditivos de solo em solo solto ou quando se cultiva solo solto.
- R = marcha à ré
 - A marcha à ré é utilizada para libertar as facas ou para posicionar o motocultivador.

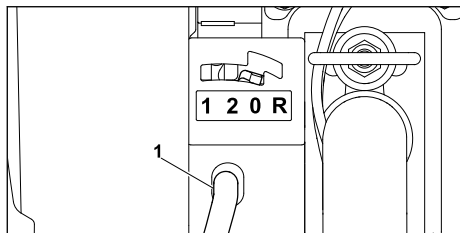

- ▶ Colocar a alavanca de mudança de marcha (1) na posição desejada.

9.3 Ajustar a velocidade

Usar a alavanca do acelerador para ajustar a velocidade do motor.

- ▶ Dar a partida no motor.

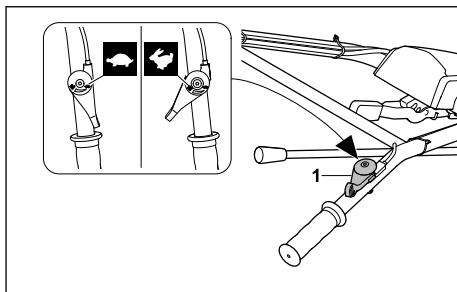

- ▶ Ajustar a velocidade usando a alavanca do acelerador (1).

9.4 Ligar e desligar a tração

9.4.1 Ligar a tração

A alavanca da embreagem é utilizada para engatar ou desengatar o eixo de tração enquanto o motor está em funcionamento.

A alavanca da embreagem põe em movimento o motocultivador com as facas ou rodas instaladas e as marchas 1, 2 ou R engatadas.

- ▶ Dar a partida no motor.

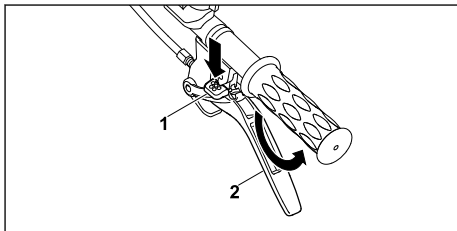

- ▶ Pressionar a trava (1) até o encosto e segurar.
- ▶ Pressionar rapidamente a alavanca da embreagem (2) até o encosto e mantê-la pressionada.
- ▶ Soltar a trava (1).
A tração está engatada e o eixo de tração está girando.

9.4.2 Desligar a tração

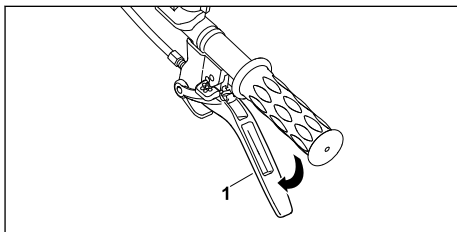

- ▶ Soltar a alavanca da embreagem (1).
O acionamento é desengatado e o eixo de tração para de girar.

10 Verificar o motocultivador

10.1 Verificar os elementos de manejo

Trava

- ▶ Desligar o motor.
- ▶ Tentar pressionar a alavanca da embreagem sem pressionar a trava.
- ▶ Se for possível pressionar a alavanca da embreagem: não utilizar o motocultivador e procurar um Ponto de Vendas STIHL.
A trava está com defeito.
- ▶ Pressionar a trava e mantê-la pressionada.
- ▶ Pressionar a alavanca da embreagem.
- ▶ Soltar a alavanca da embreagem e a trava.
- ▶ Se a alavanca da embreagem ou a trava estiverem duras ou não voltarem à sua posição inicial: não utilizar o motocultivador e procurar um Ponto de Vendas STIHL.
A alavanca da embreagem ou a trava estão com defeito.

Alavanca da embreagem

- ▶ Dar a partida no motor.
- ▶ Engatar a marcha 1, 2 ou R.
- ▶ Ligar a tração.
A tração está engatada e o eixo de tração está girando.
- ▶ Se a tração não ligar:
 - ▶ Não utilizar o motocultivador e procurar um Ponto de Vendas STIHL.
A alavanca da embreagem está com defeito.

Interruptor principal

- ▶ Dar a partida no motor.
- ▶ Colocar o interruptor principal na posição 0. O motor desliga.
- ▶ Se o motor não desligar:
 - ▶ Não utilizar o motocultivador e procurar um Ponto de Vendas STIHL.
O interruptor principal está com defeito.

Alavanca do acelerador

- ▶ Dar a partida no motor.
- ▶ Mover a alavanca do acelerador.
A rotação do motor muda.
- ▶ Se a rotação do motor não mudar:
 - ▶ Não utilizar o motocultivador e procurar um Ponto de Vendas STIHL.
A alavanca do acelerador está com defeito.

Alavanca de mudança de marcha

- ▶ Engatar as marchas 0, 1, 2 e R.
- ▶ Se não for possível engatar uma das marchas:
 - ▶ Não utilizar o motocultivador e procurar um Ponto de Vendas STIHL.
A alavanca de mudança de marcha está com defeito.

11 Trabalhar com o motocultivador

11.1 Colocar o trem de rodagem em posição de trabalho

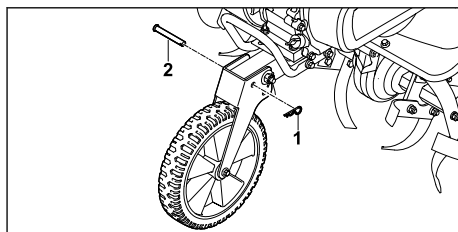

- ▶ Puxar o contrapino (1) e retirar o pino (2).

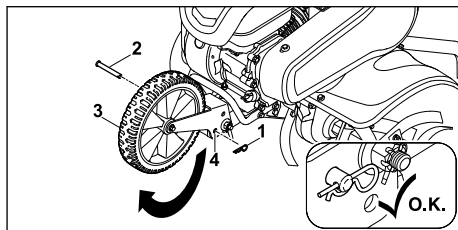

- ▶ Rebater o trem de rodagem (3) de modo que os furos (4) fiquem alinhados.
- ▶ Introduzir os pinos (2) nos furos (4).
- ▶ Empurrar o contrapino (1) através do furo no pino (2).
O pino (2) está fixado, e o trem de rodagem (3) está em posição de trabalho.

11.2 Segurar e conduzir o motocultivador

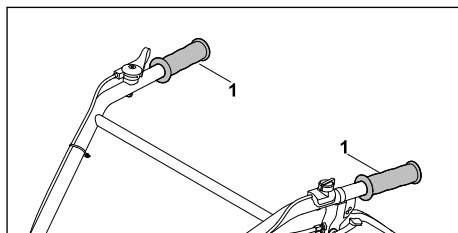

- ▶ Segurar o motocultivador com ambas as mãos pelos cabos das mãos (1) de modo que os polegares envolvam os cabos.

11.3 Soltar solo firme ou incorporar aditivos de solo em solo solto

- ▶ Colocar o trem de rodagem em posição de trabalho.
- ▶ Dar a partida no motor.

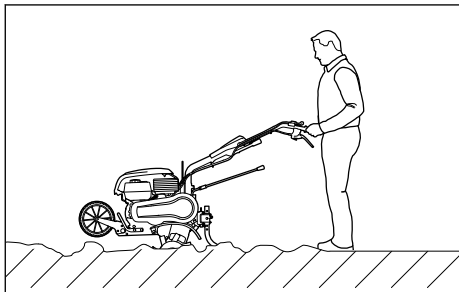

- ▶ Conduzir o motocultivador para a frente e regular a velocidade e profundidade de trabalho com a peça de cultivo.
- ▶ Seguir para a frente lenta e controladamente.
- ▶ Caso as facas fiquem bloqueadas:
 - ▶ Engatar a marcha R.
 - ▶ Conduzir o motocultivador lentamente para trás até desbloquear as facas.
 - ▶ Engatar a marcha.
 - ▶ Seguir para a frente lenta e controladamente.

11.4 Cultivar solo solto

- ▶ Colocar o trem de rodagem em posição de trabalho.
- ▶ Dar a partida no motor.

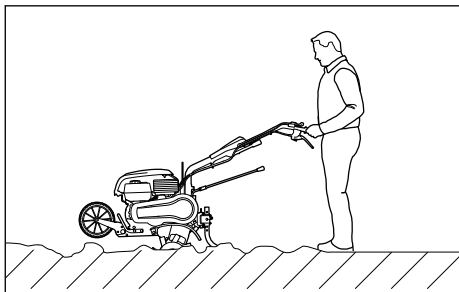

- ▶ Conduzir o motocultivador para a frente e regular a velocidade e profundidade de trabalho com a peça de cultivo.
- ▶ Seguir para a frente lenta e controladamente.

11.5 Criar sulcos

- ▶ Colocar o trem de rodagem em posição de trabalho.
- ▶ Dar a partida no motor.

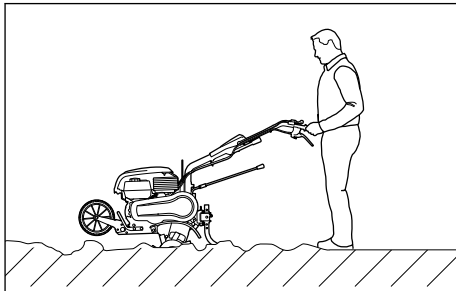

- ▶ Conduzir o motocultivador para a frente e regular a velocidade e profundidade de trabalho com a peça de cultivo.
- ▶ Seguir para a frente lenta e controladamente.

12 Após o trabalho

12.1 Após o trabalho

- ▶ Desligar o motor.
- ▶ Deixar o motocultivador esfriar.
- ▶ Se o motocultivador estiver molhado: deixá-lo secar.
- ▶ Limpar o motocultivador.
- ▶ Limpar as facas.

13 Transporte

13.1 Transportar o motocultivador

- ▶ Desligar o motor.

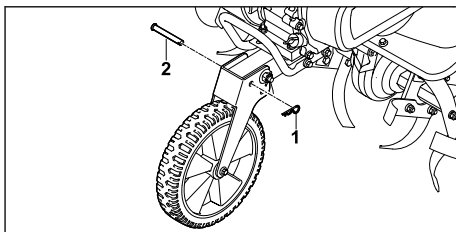

- ▶ Puxar o contrapino (1) e retirar o pino (2).

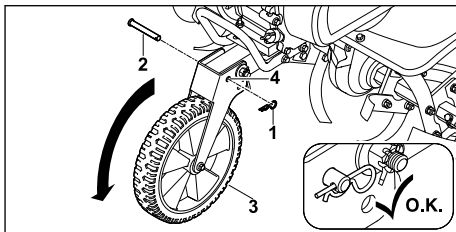

- ▶ Rebater o trem de rodagem (3) para baixo de modo que os furos (4) fiquem alinhados.
- ▶ Introduzir os pinos (2) nos furos (4).
- ▶ Empurrar o contrapino (1) através do furo no pino (2).

O pino (2) é fixado e o trem de rodagem (3) está em posição de transporte.

- ▶ Se o motocultivador for transportado com o trem de rodagem:
 - ▶ Colocar o trem de rodagem em posição de transporte.
 - ▶ Segurar o motocultivador por ambos os cabos das mãos e erguê-lo de modo a que o motocultivador fique sobre o trem de rodagem.
 - ▶ Empurrar ou puxar o motocultivador lentamente.
- ▶ Se o motocultivador for transportado com as rodas:
 - ▶ Colocar o trem de rodagem em posição de trabalho.
 - ▶ Montar as rodas.
 - ▶ Dar a partida no motor.
 - ▶ Engatar a marcha.
 - ▶ Ligar a tração.
 - ▶ Segurar o motocultivador por ambos os cabos das mãos e conduzi-lo.

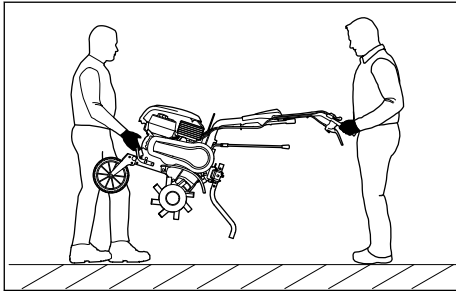

- ▶ Se o motocultivador for transportado:
 - ▶ Uma pessoa segura o motocultivador com as duas mãos na alça de transporte dianteira e uma segunda pessoa segura os cabos das mãos com as duas mãos.
 - ▶ Levantar e carregar o motocultivador em duas pessoas.
 - ▶ Usar luvas de proteção feitas com material resistente.
- ▶ Se o motocultivador for transportado em um veículo:
 - ▶ Prender o motocultivador de forma que ele não possa se inclinar nem se mover.

14 Armazenagem

14.1 Guardar o motocultivador

- ▶ Desligar o motor.
- ▶ Guardar o motocultivador de modo que sejam atendidas as seguintes condições:
 - O motocultivador está sobre uma superfície plana sobre o trem de rodagem, as facas e a peça de cultivo.
 - O motocultivador está fora do alcance das crianças.
 - Armazenar o motocultivador limpo e seco.
- ▶ Se o motocultivador ficar guardado por mais de três meses:
 - ▶ Remover as facas.
 - ▶ Abrir a tampa do tanque de combustível.
 - ▶ Esvaziar o tanque de combustível.
 - ▶ Fechar o tanque de combustível.
 - ▶ Realizar a limpeza do tanque de combustível em um Ponto de Vendas STIHL.
 - ▶ Ligar o motor e deixá-lo funcionar em marcha lenta até o motor desligar.

15 Limpeza

15.1 Limpar o motocultivador

- ▶ Desligar o motor.
- ▶ Deixar o motocultivador esfriar.
- ▶ Limpar o motocultivador com um pano umedecido ou com removedor de resina da STIHL.
- ▶ Limpar as fendas de ventilação com um pincel.
- ▶ Pulverizar o eixo de tração com o multispray da STIHL.

15.2 Limpar as facas

- ▶ Desligar o motor.
- ▶ Deixar o motocultivador esfriar.
- ▶ Colocar a barra de condução no nível mais baixo.

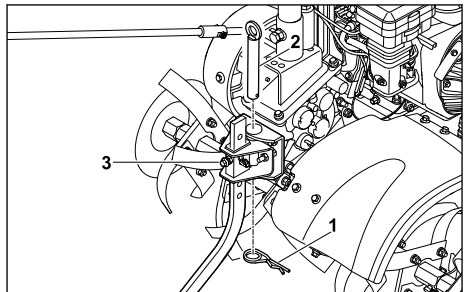

- ▶ Puxar o contrapino (1) e retirar o pino (2).
- ▶ Remover a peça de cultivo com o adaptador (3).

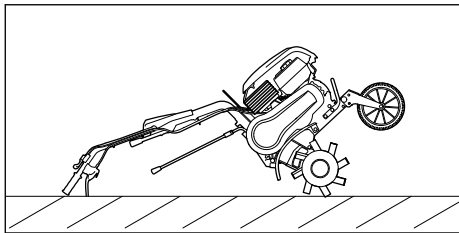

- ▶ Abaixar o motocoltivador pela barra de condução para trás.

16 Manutenção

16.1 Intervalos de manutenção

Os intervalos de manutenção dependem das condições ambientais e das condições de trabalho. A STIHL recomenda os seguintes intervalos de manutenção:

Motor

- ▶ Fazer a manutenção do motor conforme especificado no manual de instruções do motor.

Antes de cada utilização:

- ▶ Controlar o nível do óleo da transmissão.
- ▶ Verificar a pressão dos pneus das rodas.
Pressão dos pneus correta: 2 bar

Após o primeiro mês ou após 20 horas de funcionamento:

- ▶ Trocar o óleo da transmissão.

A cada 6 meses ou após 100 horas de funcionamento:

- ▶ Trocar o óleo da transmissão.

16.2 Lubrificar a transmissão

- ▶ Desligar o motor.
- ▶ Colocar o motocoltivador sobre uma superfície plana.
- ▶ Colocar o trem de rodagem em posição de transporte.
- ▶ Colocar a peça de cultivo no nível mais alto.

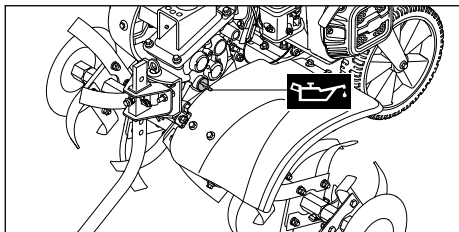

- ▶ Girar a tampa do óleo da transmissão em sentido anti-horário para fora até que ela possa ser removida.

- ▶ Retirar a tampa do óleo da transmissão.
- ▶ Abastecer o óleo da transmissão.
- ▶ Colocar a tampa do óleo da transmissão no bocal de enchimento.
- ▶ Girar a tampa do óleo da transmissão no sentido horário e apertá-la bem com a mão.
O bocal de enchimento do óleo está fechado.

16.3 Controlar o nível do óleo da transmissão

- ▶ Desligar o motor.
- ▶ Colocar o motocoltivador sobre uma superfície plana.
- ▶ Colocar o trem de rodagem em posição de transporte.
- ▶ Colocar a peça de cultivo no nível mais alto.

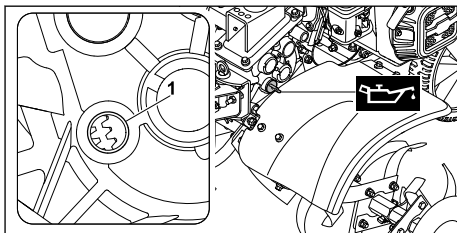

- ▶ Girar a tampa do óleo da transmissão em sentido anti-horário para fora até que ela possa ser removida.
- ▶ Retirar a tampa do óleo da transmissão.
- ▶ Se não houver óleo da transmissão visível no bocal de enchimento de óleo (1):
 - ▶ Lubrificar a transmissão.
- ▶ Se houver óleo da transmissão visível no bocal de enchimento de óleo (1):
 - ▶ Há óleo da transmissão suficiente na transmissão.
- ▶ Colocar a tampa do óleo da transmissão no bocal de enchimento.
- ▶ Girar a tampa do óleo da transmissão no sentido horário e apertá-la bem com a mão.
O bocal de enchimento do óleo está fechado.

16.4 Trocar o óleo da transmissão

- ▶ Desligar o motor.
- ▶ Colocar o motocoltivador sobre uma superfície plana.
- ▶ Colocar o trem de rodagem em posição de transporte.
- ▶ Colocar a peça de cultivo no nível mais alto.

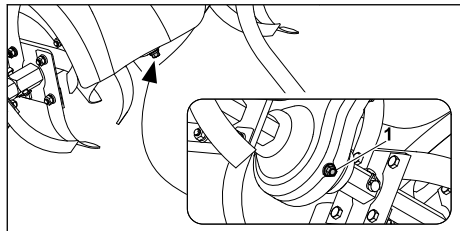

- ▶ Desenroscar o bujão (1).
- ▶ Drenar o óleo da transmissão em um recipiente adequado.

- ▶ Enroscar o bujão (1) e apertá-lo firmemente.
- ▶ Abastecer o óleo da transmissão.

17 Consertos

17.1 Reparar o motocultivador e as facas

O usuário não pode reparar ele mesmo o motocultivador e as facas.

- ▶ Se o motocultivador ou as facas forem danificadas: não utilizar o motocultivador nem as facas e procurar um Ponto de Vendas STIHL.

18 Solucionar distúrbios

18.1 Solução de falhas do motocultivador

Falha	Causa	Solução
Não é possível dar a partida no motor.	Não há combustível suficiente no tanque de combustível.	▶ Abastecer o motocultivador.
	O interruptor principal está na posição 0.	▶ Acionar o interruptor principal.
	Tanque com combustível de má qualidade, sujo ou velho	▶ Usar um combustível novo de marca conhecida (gasolina sem chumbo). ▶ Limpar o carburador. ▶ Limpar a linha de combustível.
	O conector da vela de ignição foi removido da vela de ignição ou o cabo de ignição está mal fixado ao conector.	▶ Inserir o conector da vela de ignição. ▶ Verificar a conexão entre o cabo da ignição e o conector.
	A vela de ignição está corroída, danificada ou a folga no eletrodo está incorreta.	▶ Limpar ou substituir a vela de ignição. ▶ Ajustar a distância dos eletrodos.
	O filtro de ar banhado a óleo está sujo.	▶ Limpar ou substituir o filtro de ar banhado a óleo.
	O motor afogou.	▶ Desrosquear a vela de ignição e secá-la, colocar o interruptor principal em 0 e puxar o cordão de partida várias vezes com a vela de ignição desenroscada.
	O carburador está congelado.	▶ Aquecer o motocultivador a 10 °C.
Não é possível dar a partida no motor ou a potência do motor diminuiu.	Há água no tanque de combustível e no carburador ou o carburador está obstruído.	▶ Esvaziar o tanque de combustível, limpar a linha de combustível e o carburador.
	O tanque de combustível está sujo.	▶ Limpar o tanque de combustível.
	Filtro de ar banhado a óleo está sujo.	▶ Limpar ou substituir o filtro de ar banhado a óleo.
	A vela de ignição está corroída.	▶ Limpar ou substituir a vela de ignição.

Falha	Causa	Solução
	Foi utilizado um combustível inadequado.	► Verificar o combustível.
O motor aquece muito.	As aletas de refrigeração estão sujas.	► Limpar as aletas de refrigeração.
	O nível do óleo no motor está muito baixo.	► Completar o óleo do motor.
	Há terra cobrindo a superfície do motor.	► Remover a terra do motor.
	A rotação do motor está alta.	► Reduzir a rotação.
O motor funciona de forma instável.	O filtro de ar banhado a óleo está sujo.	► Limpar ou substituir o filtro de ar banhado a óleo.
	Foi utilizado um combustível inadequado.	► Verificar o combustível.
	Não há combustível suficiente no tanque de combustível.	► Abastecer com combustível.
Há forte formação de fumaça.	O nível do óleo no motor está muito alto.	► Drenar óleo do motor.
	O filtro de ar banhado a óleo está sujo.	► Limpar ou substituir o filtro de ar banhado a óleo.
	A inclinação do equipamento é superior a 15°.	► Colocar o equipamento na posição de trabalho horizontal.
Vibração excessiva durante o funcionamento.	O motor não está bem fixado.	► Apertar os parafusos da fixação do motor.
A potência de trabalho está reduzida.	As facas foram instaladas incorretamente.	► Instale as facas corretamente.
	As facas estão gastas.	► Substituir as facas.
	A peça de cultivo está mal ajustada.	► Ajustar a peça de cultivo.
	A peça de cultivo está mal ajustada.	► Ajustar a peça de cultivo.
	A correia de transmissão está gasta.	► Contatar um Ponto de Vendas STIHL.
A transmissão está fazendo um ruído alto.	O nível de óleo na transmissão está incorreto.	► Verificar o nível de óleo na transmissão.
	Há componentes gastos na transmissão.	► Contatar um Ponto de Vendas STIHL.
O eixo de tração não gira quando a alavanca da embreagem é acionada.	O cabo de controle está com defeito.	► Verificar ou substituir o cabo de controle.
	A correia de transmissão está gasta.	► Contatar um Ponto de Vendas STIHL.
Há vazamento de óleo na transmissão ou no motor.	Os componentes da transmissão ou do motor estão gastos.	► Contatar um Ponto de Vendas STIHL.

19 Dados técnicos

19.1 Motocultivador STIHL MH 610.0

- Cilindrada: 212 cm³
- Potência: 4,4 kW (6,1 PS) a 3600 rpm
- Rotação do eixo de tração na primeira marcha: 80 rpm
- Rotação do eixo de tração na segunda marcha: 110 rpm
- Rotação do eixo de tração em marcha à ré: 60 rpm
- Peso: 61 kg
- Conteúdo máximo do tanque de combustível: 3600 cm³ (3,6 l)
- Diâmetro das facas: 31 cm
- Largura máxima de trabalho: 79 cm

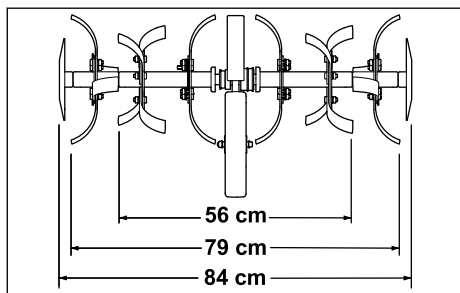

19.2 Valores acústicos e níveis de vibração

O valor K para o nível de pressão acústica é de 3 dB(A). O valor K para o nível de potência acústica é de 3 dB(A). O valor K para os valores de vibração é de 3 m/s².

- Nível de pressão acústica L_{pA} medido conforme a norma 2006/42/EC: 86 dB(A)
- Nível de potência acústica L_{wA} medido conforme a norma 2000/14/EC: 101 dB(A)
- Nível de vibração a_{hv} medido conforme a norma EN 12096, barra de condução: 6,90 m/s²

Informações para satisfazer a diretriz do contra-tante Vibração 2002/44/EC podem ser encontradas em www.stihl.com/vib.

19.3 Instruções normativas

A STIHL Tirol GmbH
Hans Peter Stihl-Straße 5
6336 Langkampfen

Áustria

certifica que o equipamento corresponde às especificações de aplicação das normas ISO 11449, EN 709 e EN ISO 14982.

20 Peças de reposição e acessórios

20.1 Peças de reposição e acessórios

STIHL Estes símbolos identificam as peças de reposição e acessórios originais STIHL.

A STIHL recomenda utilizar peças de reposição originais STIHL e acessórios originais STIHL.

Peças de reposição e acessórios de outros fabricantes não podem ser avaliados pela STIHL em termos de confiabilidade, segurança e adequação, apesar da observação constante do mercado e a STIHL não pode garantir sua utilização.

As peças de reposição e os acessórios originais STIHL podem ser adquiridos em um Ponto de Vendas STIHL.

21 Descarte

21.1 Descartar o motocultivador

Informações sobre descarte disponíveis na administração local ou em um Ponto de Vendas STIHL.

O descarte inadequado pode prejudicar a saúde e poluir o ambiente.

- ▶ Levar os produtos STIHL, mais embalagens, a um ponto de coleta adequado para reciclagem de acordo com a regulamentação local.
- ▶ Não descartar no lixo doméstico.

22 Instruções de segurança para motocultivadores

22.1 Introdução

Este capítulo traz as indicações de segurança gerais para motocultivadores a gasolina, formuladas conforme as normas de segurança EN 709:1997 + A4:2009.

ATENÇÃO

- **Ler as indicações de segurança, orientações, ilustrações e dados técnicos que acompanham este motocultivador.** Se as instruções a seguir não forem seguidas, podem ocorrer choque elétrico, incêndio e/ou ferimentos graves. **Guardar todas as indicações de segurança e orientações para o futuro.**

22.2 Instruções gerais

- a) Ler as instruções de utilização cuidadosamente. Familiarizar-se com os dispositivos de comando e o uso correto do equipamento.
- b) Nunca permitir que crianças ou outras pessoas que não conheçam as instruções de utilização usem a máquina. A legislação local pode determinar a idade mínima para o uso do equipamento.
- c) Nunca trabalhar se houver pessoas nas proximidades, principalmente crianças ou animais domésticos.
- d) O operador da máquina ou o usuário da máquina são os responsáveis por acidentes com outras pessoas ou com danos à sua propriedade.

22.3 Medidas preparatórias

- a) Usar sempre sapatos robustos e calças compridas durante o trabalho. Não operar o equipamento descalço ou com sapatos leves.
- b) Inspeccionar todo o terreno onde o equipamento será utilizado e remover todos os objetos que possam ser atingidos pela máquina e arremessados.
- c) **ATENÇÃO** - Gasolina é altamente inflamável:
 - Armazenar o combustível apenas nos recipientes previstos para isso.
 - Só reabastecer ao ar livre e não fumar durante o processo de reabastecimento.
 - A gasolina deve ser abastecida antes que o motor seja ligado. Nunca abrir a tampa do tanque de combustível ou adicionar combustível enquanto o motor estiver em funcionamento ou se o motor estiver quente.
 - Se houve transbordamento de gasolina, não ligar o motor. Em vez disso, remover o equipamento da superfície contaminada com gasolina. Somente ligar a ignição

depois que todos os vapores de gasolina tenham evaporado.

- Por razões de segurança, o tanque de gasolina e a tampa do tanque devem ser substituídos (regularmente).
- d) Substituir os silenciadores danificados.
- e) Antes de usar, sempre inspecionar visualmente as ferramentas quanto a danos e desgaste. Para evitar desbalanceamento, sempre trocar peças e pinos de fixação gastos e danificados aos pares.

22.4 Manuseio

- a) Não ligar o motor em recintos fechados onde pode haver o risco de acúmulo do monóxido de carbono, que é perigoso.
- b) Trabalhar apenas à luz do dia ou com boa iluminação.
- c) Sempre prestar atenção para que o aparelho esteja em boa posição em superfícies inclinadas.
- d) Conduzir o equipamento sempre em ritmo lento.
- e) Para máquinas sobre rodas: trabalhar transversalmente à inclinação do terreno, jamais em sentido ascendente ou descendente.
- f) Sempre tomar cuidado especial nas mudanças de sentido quando em terreno inclinado.
- g) Não trabalhar em terrenos muito inclinados.
- h) Ser especialmente cuidadoso ao virar a máquina ou ao puxá-la para si.
- i) Não alterar a configuração básica do motor nem exceder a rotação.
- j) Ligar o motor cuidadosamente de acordo com as instruções do fabricante e garantir distância suficiente entre pés e ferramentas.
- k) Jamais tocar nas peças em rotação com as mãos ou os pés.
- l) Nunca erguer ou carregar uma máquina com o motor em funcionamento.
- m) Sempre desligar o motor:
 - ao se afastar da máquina;
 - antes de reabastecer.
- n) Quando o motor estiver funcionando em marcha lenta, fechar a tampa da bobina. Se a máquina tiver um registro de gasolina, ele deve ser fechado após o trabalho.

22.5 Manutenção e armazenamento

- a) Sempre certificar-se de que todas as porcas, pinos e parafusos estejam bem apertados

assegurando condições de funcionamento seguras para o equipamento.

- b) Nunca armazenar o equipamento com gasolina no tanque dentro de um edifício onde vapores de gasolina possam entrar em contato com fogo aberto ou faíscas ou possam se inflamar.
- c) Permitir que o motor esfrie antes de guardar o equipamento dentro de um recinto fechado.
- d) Para evitar risco de incêndio, manter o motor e o escape livres de resíduos vegetais ou de vazamento de lubrificante.
- e) Por motivos de segurança, substituir componentes gastos ou danificados.
- f) Caso seja necessário esvaziar o tanque, fazê-lo ao ar livre.

www.stihl.com



0478-404-1505-A



0478-404-1505-A